



MASTER LEDspot LV



MAS LEDspotLV D 7.5-50W 940 MR16 36D

La lampe MASTER LEDspot GU5.3 LV (12V) offre un faisceau d'accentuation précis, ce qui en fait une alternative idéale pour remplacer les spots halogènes GU5.3. Elle produit des couleurs naturelles et crée une ambiance chaleureuse et adaptée pour des applications résidentielles, hôtelières ou commerciales. Son nouveau boîtier de taille réduite s'adapte parfaitement à la majorité des luminaires du marché dotés d'un culot GU5.3. Elle dispose de la solution brevetée de Philips pour garantir la plus haute compatibilité possible avec les transformateurs électroniques 12V standards. La fonction de gradation permet de créer l'atmosphère souhaitée et fonctionne avec un large éventail de variateurs. Grâce à un SDCM élevé, elle assure une uniformité des couleurs accrue et constante tout au long de sa durée de vie. La lampe MASTER LEDspot LV offre également une grande efficacité énergétique et réduit les coûts de maintenance, sans aucun compromis sur la qualité de la lumière ou sur la durée de vie. Cette lampe permet ainsi aux propriétaires de logements ou d'entreprises de réaliser un retour sur investissement en très peu de temps.

Données du produit

Informations générales			
Culot	GU5.3 [GU5.3]	Intensité lumineuse (nom.)	2 200 cd
Durée de vie nominale	40 000 h	Désignation de la couleur	Blanc froid (CW)
Nombre de cycles d'allumage	50 000	Température de couleur corrélée (nom.)	4000 K
Type de lampe	LED	Efficacité lumineuse (nominale)	89,00 lm/W
Référence de mesure de flux	Narrow Cone	Cohérence des couleurs	<4
Marquage CE	Oui	Indice de rendu de couleur (IRC)	90
Conforme à RoHS	Oui	LLMF à la fin de la durée de vie nominale (nom.)	70 %
		Flux lumineux dans un cône à 90 ° (nominal)	670 lm
		Sécurité photobiologique selon EN 62471	RG1
Données techniques de l'éclairage		Fonctionnement et électricité	
Code couleur	940 [CCT of 4000K]	Fréquence linéaire	- Hz
Angle du faisceau (nom.)	36 degré(s)	Fréquence d'entrée	- Hz
Flux lumineux	670 lm		

MASTER LEDspot LV

Consommation électrique	7,5 W
Courant lampe (nom.)	720 mA
Puissance équivalente	50 W
Heure de démarrage (nom.)	0,5 s
Temps de chauffe à 60 %	0.5 s
Facteur de puissance (fraction)	0.7
Tension (nom.)	ac electronic 12 V

Température

Température maximale du produit (nom.)	90 °C
--	-------

Commandes et gradation

Variation de l'intensité lumineuse	Uniquement avec certains variateurs
------------------------------------	-------------------------------------

Mécanique et boîtier

Forme de la lampe	MR16 [2 pouces/50 mm]
-------------------	-----------------------

Approbation et application

Classe d'efficacité énergétique	F
---------------------------------	---

Adapté à l'éclairage d'accentuation	Oui
Consommation d'énergie kWh/1 000 h	8 kWh
Numéro d'enregistrement EPREL	465192
EyeComfort	Oui

Données du produit

Nom du produit de la commande	MAS LEDspotLV D 7.5-50W 940 MR16 36D
Nom de produit complet	MAS LEDspotLV D 7.5-50W 940 MR16 36D
Code EOC	871951430756800
Code de commande	30756800
Code 12NC	929002492402
Quantité par pack	1
Code EAN – Produit/Boîte	8719514307568
Conditionnement par carton	10
Codes EAN/UPC – Boîte	8719514307575

Schéma dimensionnel

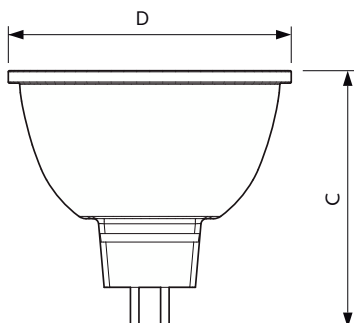

Product	D	C
MAS LEDspotLV D 7.5-50W 940 MR16 36D	50 mm	45,5 mm

Données photométriques

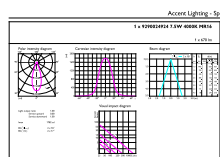
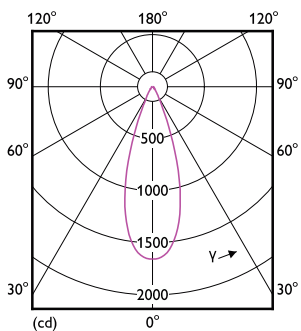

Light Distribution Diagram - MAS LEDspotLV D 7.5-50W 940 MR16 36D

Accent Lighting Spots - MAS LEDspotLV D 7.5-50W 940 MR16 36D

MASTER LEDspot LV

Données photométriques

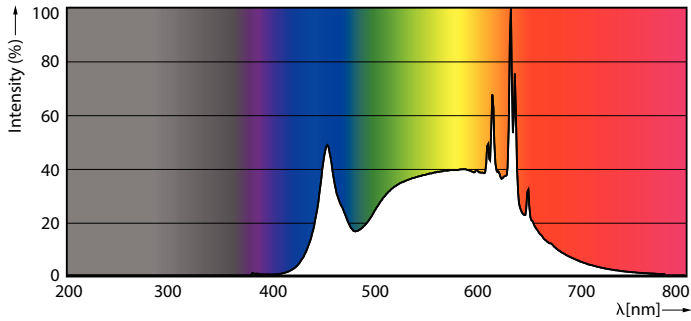

Spectral Power Distribution Colour - MAS LEDspotLV D 7.5-50W 940 MR16 36D

Durée de vie



Life Expectancy Diagram - MAS LEDspotLV D 7.5-50W 940 MR16 36D



Lumen Maintenance Diagram - MAS LEDspotLV D 7.5-50W 940 MR16 36D

